

2019年度 第37回京都府小学生バレーボール選手権大会  
(綾部市総合運動公園体育館)

決勝大会 男子組み合わせ (ミカサ)

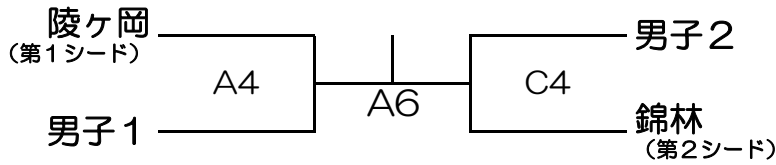

南部代表チーム ①陵ヶ岡 ②錦林 匠ジュニア  
北部代表チーム 丹後

決勝大会 女子組み合わせ (モルテン)

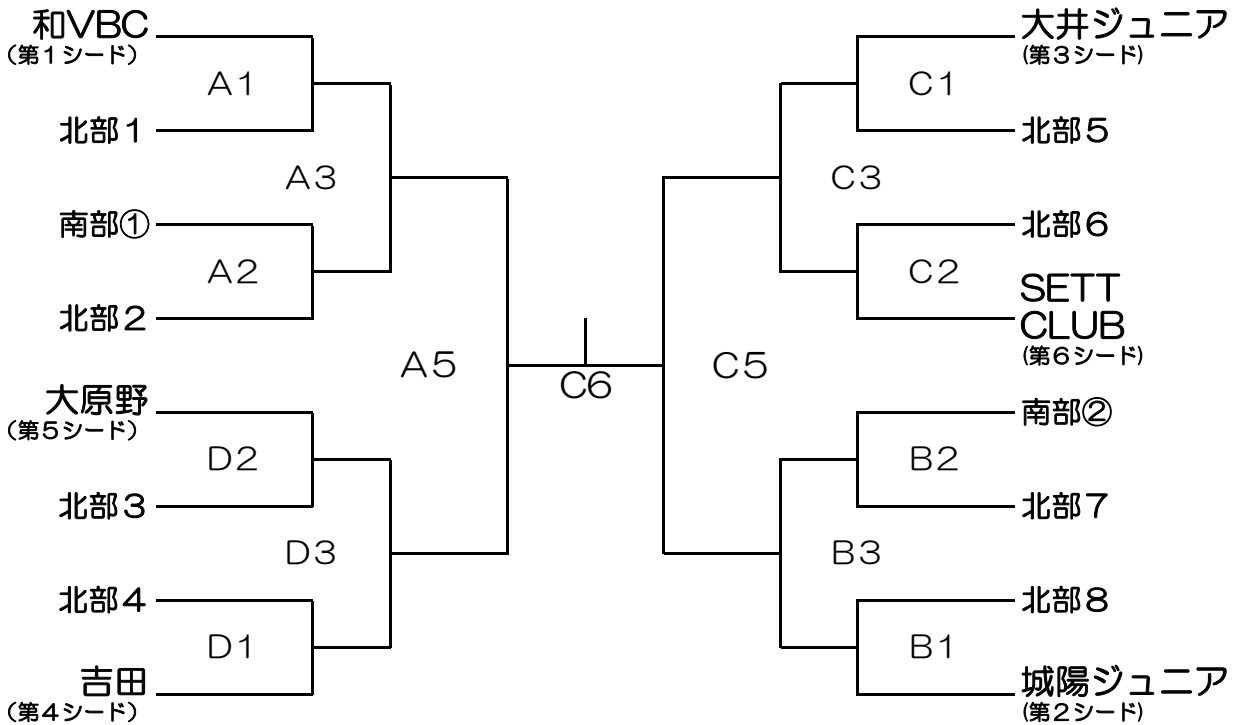

近畿選手権出場決定戦

A5負 ————— C5負

南部代表チーム ①和VBC ②城陽ジュニア ③大井ジュニア ④吉田  
⑤大原野 ⑥SETT CLUB 精華レッドラビッツ 陵ヶ岡ウインズ  
北部代表チーム 岩滝 余内 志楽 きょうぼく  
間人 舞鶴城南 下六 昭和

- 9:30受付 10:00開始式(予定) 全チーム開始式参加のこと。
- 南部・北部チームともに、受付時にエントリー用紙(連盟HPからダウンロード)を提出すること。
- 決勝大会で補助役員に当たる場合、近畿選手権大会に準じ記録員(IF)はチームの大人が行うこと。
- 各コート第1試合は、男子4チームで審判 その後の審判割当は当日知らせる。
- シードチーム以外は、南部チーム・北部チームに分けて当日フリー抽選を行う。
- 近畿選手権大会(12月22日、和歌山県立橋本体育館)に出場するチームは、11月16日当日中に申込書を提出していただくので、決勝大会参加チームはJVAの登録用紙を2部を準備すること。近畿選手権出場チームは、参加費の10000円も申込書と合わせて納入すること。