

第53回近畿中学生バレーボール選抜優勝大会 京都府予選会 開催要項

- 主催・主管 京都府バレーボール協会/京都府中体連バレーボール専門部
- 日時・会場 決勝トーナメント(抽選時に決定し、抽選結果とともに京都府中体連バレーボール専門部のホームページにアップをします。)
1日目 令和3年2月 7日(日) 府内各中学校体育館
(男女1, 2回戦) 開場 8時30分 試合開始9時30分
2日目 令和3年2月11日(木) 府内各中学校体育館
(男女準々決勝) 開場 8時30分 試合開始9時30分
3日目 令和3年2月13日(土) 山城総合運動公園体育館
(男女5位決定戦・準決勝・決勝) 開場 9時00分 試合開始10時00分
- 参加資格 ① 日本バレーボール協会のmrsに、各ブロックの既定日までに有効な登録をされた中学生で構成されたチーム。
※今年度は申込直前の個人登録で可とします。
※ただし、合同チームに関しては直接競技部または専門委員長まで相談して下さい。
② 各ブロックより推薦されたチーム。
③ 中学校長が出場を承認したチーム。
④ **第2日目に進出できなかった場合、役員として参加できる。**
※ただし、男子については、①③④⑤を満たしていれば出場することができる。
⑤ 取得する個人情報については、大会参加の要件とする。
※ただし、個人情報保護方針に基づき、取得する個人情報については適正に取り扱う。取得した個人情報はプログラム編成(氏名・身長・チーム写真)及び作成、大会結果掲載(ホームページ・報道機関への提供等)、その他競技運営に利用するので承諾すること。

参加予定チーム数: 男子 mrs府内有効チーム数(今大会の申し込みチーム数)
女子 京都市16 口丹4 中丹4 丹後4 山城8 計36
※ただし、mrsチーム登録数により変動もあります。
- チーム構成 **1チーム、部長(校長または教頭)1名、監督1名、コーチ1名、マネージャー1名、選手12名以内の16名以内とする。**
※選手の登録は補欠を含め18名まで認める。(ただしエントリーは12名以内とする)
また、当日変更がある場合はエントリー変更用紙を会場責任者か競技部に提出すること。

※監督・コーチ・マネージャーについては、当該校の教職員・部活動指導員であることを原則とする。(ただし、マネージャーについては生徒でも可とする。)
※複数校合同チームの参加は、「近畿中学校総合体育大会複数校合同チーム参加規定」の条件を満たし、京都府中体連バレーボール合同チーム内規を満たし承認されていること。申込みは合同チーム用のものを用いること。
※コーチについては、中学校長が承認した外部コーチも可とする。
(ただし、所定のコーチ確認書を提出のこと。)
- 競技規則 2020年度(公財)日本バレーボール協会6人制競技規則による。
ただし、ネットの高さは、男子2m30cm、女子2m15cmとする。
大会使用球は、男子モルテン(V4M5000)、女子ミカサ(V400W)の新球とする。
また、リベロ・プレーヤー・システムについては、一般ルールにて行う。日本中体連審判規則参照。
今大会については、全日程で3セット目は15点制とする。
- 競技方法 ① トーナメント戦とする。(ただし、男子については参加チーム数により決定)
② 上位6チームは、第53回近畿中学生バレーボール選抜優勝大会(3月27・28日いきいきランド交野・守口市民体育館で予定)での出場の権利と義務を有する。

7. 申込方法

- ①所定の申込用紙に必要事項を記載し、参加申込書兼エントリー用紙(パンフレット数入力)申込書を電子メールにて、申し込むこと。(チーム紹介・写真添付を忘れずにして下さい。パンフレット申込が「0」の場合でも必ず参加申込に数字を入力してください。)
 - ②校長印を押印した参加申込書兼エントリー用紙・コーチ確認書(必要な学校)・JVA-mrsから出力したチーム加入選手一覧表を下記送付先に郵送にて申し込む。
 - ③参加料4,000円及びパンフレット代(申込をした学校)を、下記振込先に振り込むこと。(ただし振込手数料はチーム負担。現金での申込は受け付けません。)
 - ①～③を締切期日までに申し込むこと。(参加料等の領収書は、第1日にお渡しします。)
- *大会記念品の申し込みは別紙申込にて各チームで行うこと。

①冊子原稿送付先

京都市立向島東中学校 辻 泰之
電子メール ya-tsuji@edu.city.kyoto.jp

諸事情によりメールが送信できない場合は、下記連絡先まで申し出た上、データを持参するか郵送をすること。

②参加申込書兼エントリー用紙/コーチ確認書(校長印を押印したもの)とチーム加入一覧表の送付先 〒612-8124

京都市伏見区向島吹田河原町138
京都市立向島東中学校内
京都府中学校体育連盟バレーボール専門部
専門委員長 辻 泰之 宛
TEL 075-601-7932 FAX 075-601-8152 携帯 090-2599-7122

③参加料(パンフレット代)振込先

京都中央信用金庫 西五条支店「016」
普通「0649787」
「キョウトフチュウタイレンバレーボールセンモンブ」
「京都府中体連 バレーボール専門部
専門委員長 辻 泰之(ツジ ヤスユキ)」
振込みは【性別 チーム名 ブロック名】としてください。
参加料¥4,000とパンフレット代の合計を振りこんでください。
(例)【ダンシ ○○チュウ キョウトシ】【ジョシ ○○チュウ クチタン】

**申込期日 令和2年11月4日(水)～
12月4日(金) 締切日必着**

***各ブロック、代表決定戦を実施される場合のみ、決定次第、申し込み可とする。
ただし12月21日(月)16時00分必着のこと。**

8. 抽選

令和2年12月26日(土)午前10時00分より京都市立向島東中学校にて開催される、第53回近畿中学生バレーボール選抜優勝大会京都府予選会実行委員会において、京都府中学校体育連盟バレーボール専門部各ブロック専門委員長による代理抽選とする。

抽選方法 ① 同一ブロックのチームは初戦で対戦しない。(一部男子で例外あり)

(女子) ② ブロックの1位チームはシードする。(ブロックの1位チームは規定の場所に入れ、初戦で対戦しない)

③ 同一ブロックのチームは次のようにゾーンに分ける。

A: 丹後、中丹、口丹ブロックの各チームは4分の1ゾーンに分ける。

B: 京都市ブロックの推薦順位8位以上と山城ブロックの各チームは8分の1ゾーンに分ける。ただし、両ブロックの推薦順位4位以上は4分の1ゾーンに分け、5～8位は残りの8分の1ゾーンに分ける。

C: 京都市ブロック9位は以上の記述された事項をふまえ抽選する。

(男子) ①各ブロックの推薦順位をふまえ、女子に準じて抽選を行う事を基本とするが、出場チーム数により例外もあり得る。

9. その他

①大会中は、すべて大会役員の指示に従うこと。

②開会式・閉会式ともに本年度は実施しない。

③最終日については、全ての試合後コート表彰(賞状・推薦状等)を行う。

④大会中の負傷などについては、応急処置は行うが、その後の責任は負わない。

(スポーツ障害保険等に加入しておくことが望ましい。)

⑤体育館は完全2足制となっているので、体育館シューズを用意すること。

⑥前日の練習会場は、必要であれば各チームで用意すること。

- ⑦宿泊を希望するチームは、各チームで準備すること。
- ⑧前日の練習会場は準備しない。
- ⑨個人情報の取り扱いについて
大会中撮影された写真や動画は、個人情報の観点から、安易にWEBサイト上に投稿等されることがないように適切に管理すること。
- ⑩大会が中止になる場合は「京都市中体連バレーボール専門部」のホームページへの掲載及びチーム登録された責任者へメールで一斉配信します。中止になった場合の個人登録料/記念Tシャツ代/パンフレット代の返金は出来ません。参加費の返金については中止の場合は追って連絡をします。
- ⑪最終日は参加選手(18名以内)スタッフ(3名以内)は、入場IDを印刷し、入場時(再入場含む)は必ず着用すること(IDホルダーに関しては、各チームで準備すること。)
- ⑫最終日の進出が決定したチームは2月12日(金)午前中までに別途メンバー構成表をメールすること(当日体調不良等の欠席により登録メンバー内の選手を入れ替えるときは受付時に申し出ること。)

10. 感染症予防対策

- 咳や発熱等の症状がある場合や各種感染症と診断されている場合は、標記大会への参加は不可とします。(大会当日の検温や体調チェックを必ずしてください。参加承諾書兼健康チェック表の提出と体調管理の徹底をお願いします。)
- マスク着用等の咳エチケットの徹底をお願いします。(会場入場時や着替え時等の運動を行っていない際や会話をする際にはマスクを着用してください。ただし、競技中のマスクの着用は参加者の判断によるものとします。)
- 試合後や食事前を含む、手洗い(30秒以上)やうがい・手指の消毒の徹底をお願いします。
- アルコール消毒液に関しては、専門部で事前に準備しますが、各会場・各チーム(個人)で出来る限りの準備をお願いします。タオルについては必ず各自で持参するようにしてください。
- 試合開始時と終了時の取り扱いの徹底をお願いします。
実施方法 試合開始時・終了時のホイッスル後
(1)アタックラインまで行き整列、互いに礼 (2)審判の方に向き直して礼 (3)ベンチに戻る
* 握手をしない形での実施となります。各チーム間違いのないようにご指導ください。
スクイズボトルの回し飲み・タオルの共有等もないように注意してください。
- 試合開始前の主将同士の握手やメンバーチェンジ時の手の平を合わせる行為は禁止とします。
- 感染予防のため、大会運営スタッフ(審判・補助役員)がマスク(マウスガード)を着用します。予めご了承下さい。(主審・副審に関してもマスク着用の上、電子ホイッスルとします。ただし、音量の小さい物はご遠慮ください。)
- 選手の参加につきましては、登録選手18名以内とします。また、自校の試合時以外(昼食含む)は体育館内(舞台上)での観戦を禁止としますので、外で過ごすようにしてください。(最終日は除く)また、試合時のベンチ・アップゾーン等からの応援(声援)等は禁止とし、着席時は間隔を取って座ってください。荷物は自校試合時に体育館内に持ち入り、アップゾーン(舞台上)に固めて置き、試合後は速やかに荷物を持って退場し、次の試合のチームと入れ替わるようにしてください。(雨天時や校舎内に体育館がある学校については、各会場で待機場所等の指示をお願いします。)更衣に関しては、体育館舞台袖で密な状態にならないように速やかに行ってください。
- 京都府の新型コロナウイルス感染症の罹患状況を鑑み、不特定多数の人が集まることを少しでも回避するため、競技関係者(選手「登録選手18名まで」・顧問・大会役員・協会関係者・高等学校関係者)以外の入場を原則禁止とし、入館人数を極力減らしての**無観客試合**とし、**保護者等に関しては、会場校への入場は禁止**とさせていただきます。中学校関係者に関しては管理職のみ入場可です。ご理解とご協力をよろしくお願いいたします。
- 最終日に関しては受付にて、別途「許可証兼健康チェック表」の記入と提出を経て、当日配布のIDを着用し各チーム2名までのチーム代表者(保護者等)の入場を許可します。(・自校の試合時のみの入場可・ライブ配信等される場合は不特定多数が見られるシステムは使用しない・ライブ配信をする場合は必ず相手校の許可を取る)
- 中学校会場に関しては、換気のため、競技に大きく妨げになるような場所を除き、窓や扉を開放したままの状態を実施をし、試合間は全ての窓や扉を開けての換気の徹底をお願いします。

- 中学校会場での体育館入場は8時45分以降とし、第1試合のチームのみ9時19分のプロトコールまで合同練習可とします。2試合目以降のチームに関しては、密集することを避けるため外で練習してください。(補助役員については9時10分に入場してください。)
- 最終日については、補助役員に関しても多人数が集まることを避けるために、従来の敗戦チームからの参加ではなく、男女とも最終日に残っている試合のないチームですることとします。(最終日の詳細に関しては、別途指示をします。)
- 競技時間の短縮のため、全日程において3セット目は15点制とします。
- タイムアウトやウォーミングアップエリア、ベンチでの着席等もなるべく距離を取るようになしてください。また、ベンチ等からの声を出しての応援(声援)等の禁止や、コート内での喜び方等も工夫をしてください。ネット際等でも、相手に向いた状態での大声での発声は控えてください。
- 鼻水、唾液などが付いたゴミやマスク、使用済みのテーピングなどはビニール袋に入れ持ち帰ってください。
- 大会参加に際しては、感染に対する不安等から、生徒・保護者の意思を尊重した大会参加とし、感染症予防等に関する事項を理解した上で、「参加承諾書兼健康チェック表」を各中学校顧問へ提出することとします。各日程での提出が必要です。各校の顧問が責任を持って管理をしてください。(2週間程度) また、大会2週間前からの健康チェックは各校で実施している物を確実にしてください。
- 最終日に関しては別途「**チーム用健康チェックシート**」(監督・コーチ・マネージャー・選手・保護者等チーム代表者2名)を**受け付け時に提出**してください。
- * その他事項についても、**チェックリストを参照に、適切に実施**してください。
- * 感染症対策を徹底しての実施を心がけますが、リスクがゼロになるわけではなく、大会後各種感染症に罹患した場合も責任も負わないこととします。
- ★ 新型コロナウイルス感染者(PCR検査陽性)が出て、参加校が休校期間中に大会日程がある場合は棄権とする。
休校が判明したら、速やかに下記競技委員長及び同会場校に連絡をしてください
会場校が試合当日休校になった場合・・・会場校は棄権 試合会場は別の学校へ変更する。

この件に関する問い合わせ先

京都府中学校体育連盟バレーボール専門部

専門委員長 辻 泰之 京都市立向島東中学校 TEL075-601-7932(090-2599-7122)

または、 競技委員長 洞井 輝昌 京都市立小栗栖中学校 TEL075-572-3135

近畿中学生バレーボール選抜優勝大会京都府予選会

参加承諾書兼健康チェック表（顧問・生徒用）

令和3年 月 日

要項記載の「感染症に対する予防の徹底」別紙「参加にあたってのチェックリスト」の各事項について理解をし、遵守して標記大会に参加することを承諾いたします。

（必ず保護者が確認・記入し押印すること。保護者自筆の場合は印は不要。）

学 校 名： _____ 中学校

参加選手(顧問)氏名： _____

保護者 氏名： _____ 印

大会参加日 令和3年 月 日 ()

会 場： _____ 中学校

当日体温 _____ °C

* 当日の朝に必ず検温をし、無理をしての参加がないようにしてください。

○大会当日以下の項目をチェックしてください。症状がある場合は参加を見合わせてください。

- 平熱を超える発熱(37度5分以上)がない 咳、のどの痛みがない 胸の痛みがない
 嗅覚、味覚異常がない 鼻水・鼻づまりがない 息苦しくない 全身倦怠感がない

* 大会前に上記のような症状が続いていた場合も、参加を見合わせてください。

*上記の口内にチェック (シ) を入れてください。

○大会2週間以内に以下のいずれかに該当する場合には参加不可とします。

- 新型コロナウイルス感染症陽性とされた者との濃厚接触がある場合
 同居家族や身近な知人に感染が疑われる方がいる場合
 大会前14日以内に政府からの入国制限、入国後の観察期間を必要とされている国、地域等への渡航
又は当該在住者との濃厚接触がある場合

大会2週間前の健康チェックシートは各校で実施している物を確実に記入しておいてください。
最終日に関しては、この用紙以外に「チーム健康チェック表」の提出が必要です。

本年度は新型コロナウイルス感染症の感染拡大予防の観点から、1会場に集まる校数や試合数を減らした形での実施とします。日程が当初の予定より1日増えていますがご理解ください。下記はあくまで案なので多少の変更の可能性はあります。また、会場校の関係で試合順を変更する場合があります。

「第53回近畿中学生バレーボール選抜優勝大会京都府予選会」 女子トーナメント(案)

会場校ならびに審判割り当ては別紙参照。

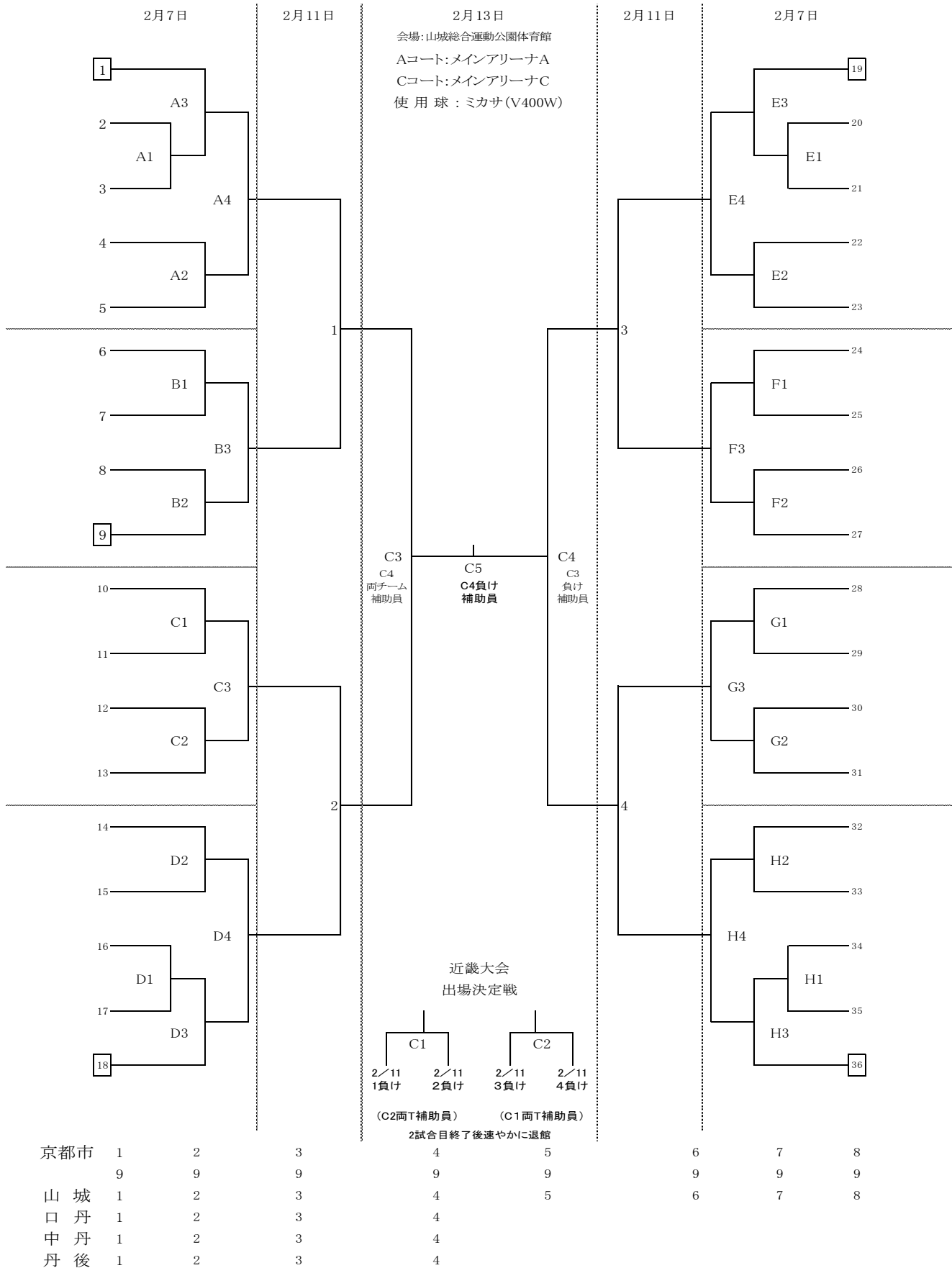

注:第1試合開始は9時30分ですが、第2試合以降の設定時間はありませんので、ご注意ください。

本年度は新型コロナウイルス感染症の感染拡大予防の観点から、1会場に集まる校数や試合数を減らした形での実施とします。日程が当初の予定より1日増えていますがご理解ください。下記はあくまで案です。男子については参加校数でトーナメント表や会場校数に多少の変更の可能性があります。また、会場校の関係で試合順を変更する場合があります。

「第53回近畿中学生バレーボール選抜優勝大会京都府予選会」 男子トーナメント(案)

会場校ならびに審判割り当ては別紙参照。

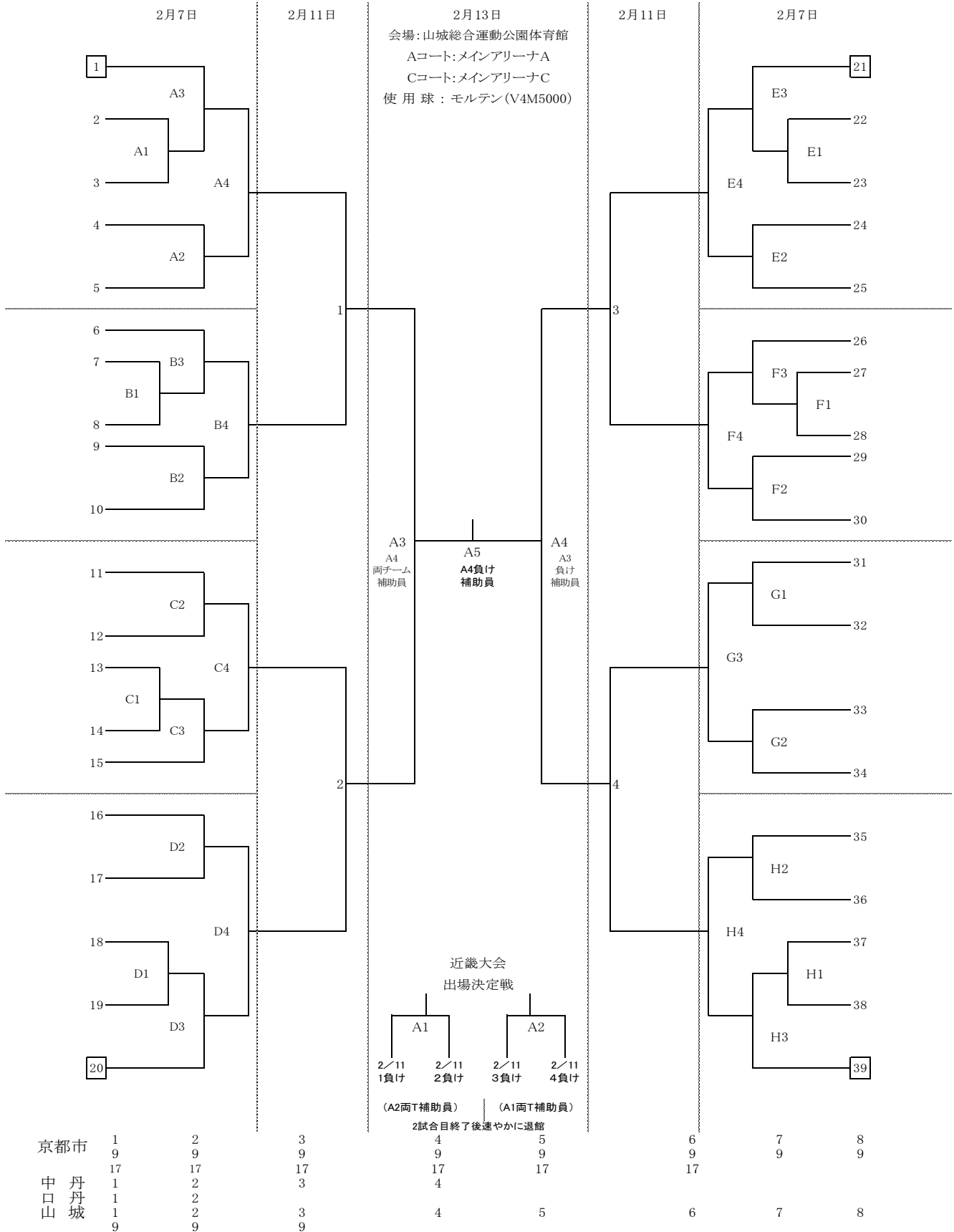

注：第1試合開始は9時30分ですが、第2試合以降の設定時間はありませんので、ご注意ください。

「第53回近畿中学生バレーボール選抜優勝大会京都府予選会」

会場校一覧

第1日目(1回戦・2回戦) 男女とも8会場

2月7日 (日)	会場	A	B	C	D	E	F	G	H
	男子								
	女子								

第2日目(準々決勝) 男女とも1会場もしくは2会場

2月11日 (木)	男子		
	女子		

第3日目(5位決定戦・準決勝・決勝) 男女とも1会場

山城総合運動公園体育館 メインアリーナ Aコート・Cコート

2月13日 (土)	男子	Cコート 5位決定戦(2試合)入替後に準決勝・決勝(3試合)
	女子	Aコート 5位決定戦(2試合)入替後に準決勝・決勝(3試合)

審判割り一覧

第1日目(1回戦・2回戦) 男女とも8会場

2月7日 (日)	4チーム会場	5チーム会場
	第1試合(第2試合の両チーム審判・補助員) 第2試合(第1試合の両チーム審判・補助員) 第3試合(第1第2試合の負けチーム審判・補助員)	第1試合(第2試合の両チーム審判・補助員) 第2試合(第1試合の両チーム審判・第1試合の負け補助員) 第3試合(第1第2試合の負けチーム審判・補助員) 第4試合((第2第3試合の負けチーム審判・補助員)

第2日目(準々決勝) 男女とも1会場

2月11日 (木)	第1試合(第2試合の両チーム審判・補助員) 第2試合(第1試合の両チーム審判・補助員) 第3試合(第4試合の両チーム審判・補助員) 第4試合(第3試合の両チーム審判・補助員)
--------------	--

第3日目(5位決定戦・準決勝・決勝) 男女とも1会場

2月13日 (土)	山城総合運動公園体育館 メインアリーナ Aコート・Cコート
--------------	-------------------------------

☆最終日は主審・副審は専門部(補助員は下記のチームが担当)

A1	女子決定戦	A2の両チームが補助員
C1	男子決定戦	C2の両チームが補助員
A2	女子決定戦	A1の両チームが補助員
C2	男子決定戦	C1の両チームが補助員
A3	女子準決勝	A4の両チームが補助員
C3	男子準決勝	C4の両チームが補助員
A4	女子準決勝	A3の負けチームが補助員
C4	男子準決勝	C3の負けチームが補助員
A5	女子決勝	A4の負けチームが補助員
C5	男子決勝	C4の負けチームが補助員