

平成26年度 ソフトバレーボール

第16回京都新聞杯生き生きソフトバレーボール大会

第16回全国レディース&第13回全国メンズ交流大会

第25回全国ファミリーフェスティバル

第22回シルバーフェスティバル

第27回全国健康福祉祭とちぎ大会（ねんりんピック栃木2014）

近畿ブロックフェスティバルトリムの部・フリーの部

京 都 府 予 選 会

第3回ソフトバレーボールスポレクフェスティバル

第7回 ミックスフリー・ソフトバレーボール大会

京 都 府 選 考 会

## 成 績 表

期 日：平成26年5月11日（日）10時 開会式

会 場：亀岡運動公園体育館

主 催 京 都 府

京都新聞

公益財団法人日本バレーボール協会

日本ソフトバレーボール連盟

京都府バレーボール協会

主 管 公益財団法人日本バレーボール協会指導普及委員会

京都府バレーボール協会

京都府ソフトバレーボール連盟

後 援 財団法人京都府体育協会

亀岡市教育委員会

協 賛 株式会社モルテン

株式会社ミカサ

ミズノ株式会社

# 開会式風景



会長 挨拶



理事長 挨拶



京都新聞 挨拶



京都府 挨拶



競技事項説明



審判上注意



選手宣誓

# 第16回京都新聞杯生き生きソフトバレーボール大会

## 第16回 全国ソフトバレー・レディース交流大会

### 生き生きI部・レディース

#### 決勝及び交流リーグ戦

##### 生き生きI部・レディース 1・2ゾーン 2コート

	J's	深草 ヴィーナス	SUTO-N	勝敗	順位
J's		15 3 2 15 - 3 0	15 13 2 15 - 6 0	2 - 0	1
深草 ヴィーナス	3 15 0 3 - 15 2		8 15 0 10 - 15 2	0 - 2	3
SUTO-N	13 15 0 6 - 15 2	15 8 2 15 - 10 0		1 - 1	2

勝数 — 負数	勝率	得セット — 失セット	セット率	得点 — 失点	得点率
2 — 0	10.00	4 — 0	10.00	60 — 25	2.40
0 — 2	0.00	0 — 4	0.00	24 — 60	0.40
1 — 1	1.00	2 — 2	1.00	49 — 48	1.02

### 生き生きII部

#### 予選リーグ戦

##### 生き生きII部 3ゾーン 3コート

	i n g	太秦SVBC	Z o o B	勝敗	順位
i n g		15 11 2 15 - 12 0	15 17 0 11 - 15 2	1 - 1	2
太秦SVBC	11 15 0 12 - 15 2		10 15 2 16 - 14 1 16 14	1 - 1	3
Z o o B	17 15 2 15 - 11 0	15 10 1 14 - 16 2 14 16		1 - 1	1

勝数 — 負数	勝率	得セット — 失セット	セット率	得点 — 失点	得点率
1 — 1	1.00	2 — 2	1.00	56 — 55	1.02
1 — 1	1.00	2 — 3	0.67	65 — 73	0.89
1 — 1	1.00	3 — 2	1.50	75 — 68	1.10

##### 生き生きII部 4ゾーン 4コート

	ルーキー	嵯峨野	チェリーエンジェルズ	勝敗	順位
ルーキー		5 15 0 6 - 15 2	5 15 0 10 - 15 2	0 - 2	3
嵯峨野	15 5 2 15 - 6 0		15 12 2 12 - 15 1 15 8	2 - 0	1
チェリーエンジェルズ	15 5 2 15 - 10 0	12 15 1 15 - 12 2 8 15		1 - 1	2

勝数 — 負数	勝率	得セット — 失セット	セット率	得点 — 失点	得点率
0 — 2	0.00	0 — 4	0.00	26 — 60	0.43
2 — 0	10.00	4 — 1	4.00	72 — 46	1.57
1 — 1	1.00	3 — 2	1.50	65 — 57	1.14

# 生き生きⅡ部 5ゾーン

# 5コート

	adam's apple	北梅津 S. V. C	北山フェニックス レディー	ニュードリーム	勝敗	順位
adam's apple		11 15 0   12 - 15   2	15 8 2   15 - 7   0		1 - 1	2
北梅津 S. V. C	15 11 2   15 - 12   0			10 15 0   12 - 15   2	1 - 1	3
北山フェニックス レディー	8 15 0   7 - 15   2			16 14 2   12 - 15   1 15 13	1 - 1	4
ニュードリーム		15 10 2   15 - 12   0	14 16 1   15 - 12   2 13 15		1 - 1	1

勝 一 負	勝率	得セット — 失セット	セット率	得点 — 失点	得点率
1 — 1	1.00	2 — 2	1.00	53 — 45	1.18
1 — 1	1.00	2 — 2	1.00	52 — 53	0.98
1 — 1	1.00	2 — 3	0.67	58 — 72	0.81
1 — 1	1.00	3 — 2	1.50	72 — 65	1.11

# 生き生きⅡ部 6ゾーン

# 6コート

	待鳳体振	Z o o A	京都Kクラブ	レキップ マダム	勝敗	順位
待鳳体振		4 15 0   9 - 15   2	11 15 1   15 - 13   2 6 15		0 - 2	4
Z o o A	15 4 2   15 - 9   0			10 15 0   9 - 15   2	1 - 1	3
京都Kクラブ	15 11 2   13 - 15   1 15 6			13 15 1   15 - 8   2 15 17	1 - 1	2
レキップ マダム		15 10 2   15 - 9   0	15 13 2   8 - 15   1 17 15		2 - 0	1

勝 一 負	勝率	得セット — 失セット	セット率	得点 — 失点	得点率
0 — 2	0.00	1 — 4	0.25	45 — 73	0.62
1 — 1	1.00	2 — 2	1.00	49 — 43	1.14
1 — 1	1.00	3 — 3	1.00	86 — 72	1.19
2 — 0	10.00	4 — 1	4.00	70 — 62	1.13

## 決勝・順位別トーナメント表

前の数字はコート番号 後ろの数字は試合順を表す。

## 生き生きⅠ・Ⅱ部・レディース

## 2～6コート

## 決勝トーナメント

## 交流トーナメント

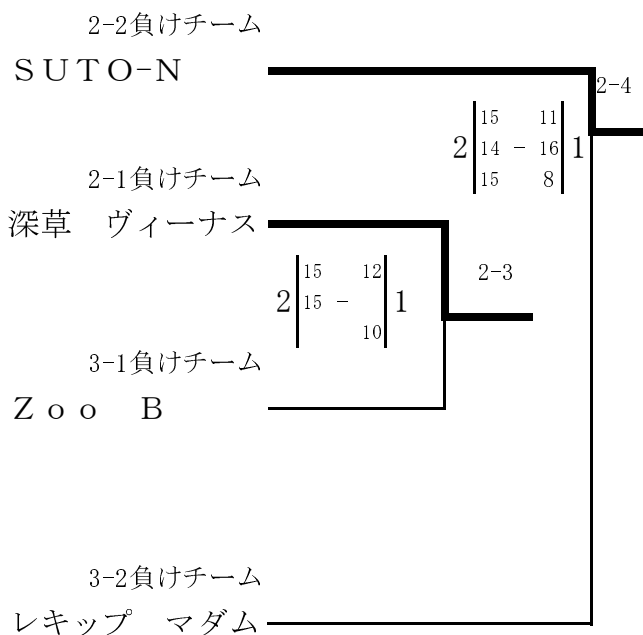
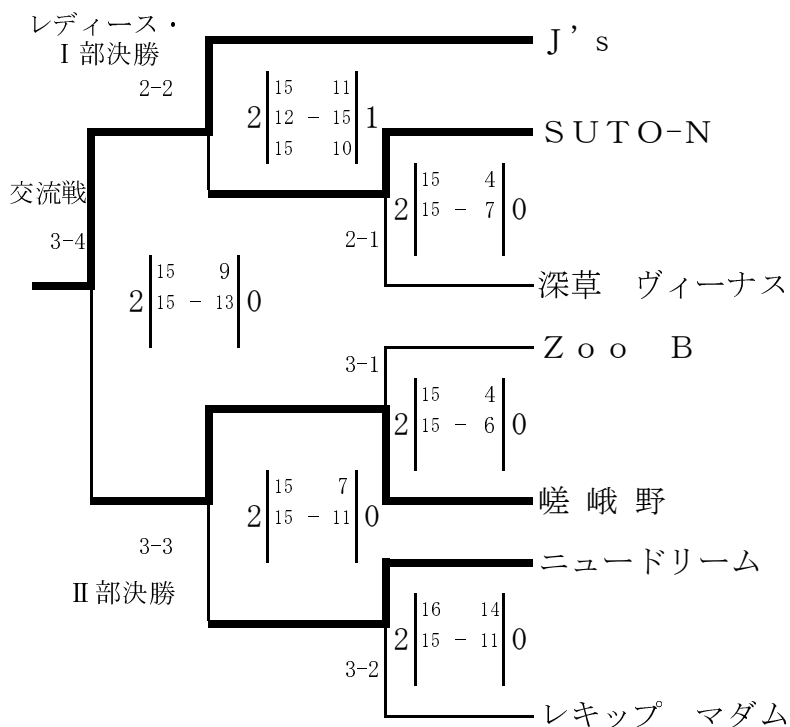



生き生きⅡ部  
順位別トーナメント

4～6コート  
2位グループ

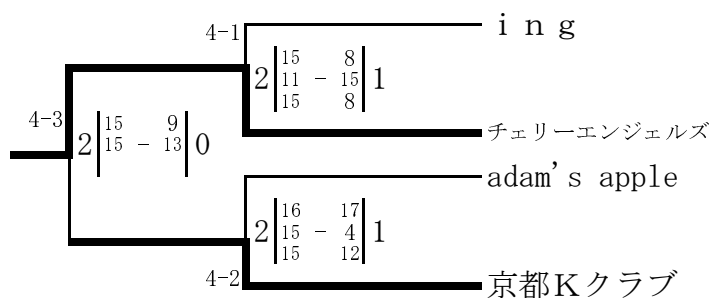

順位別トーナメント

3・4位グループ

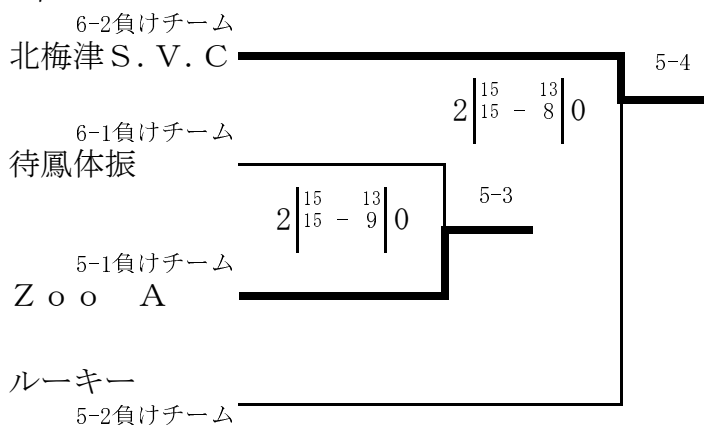
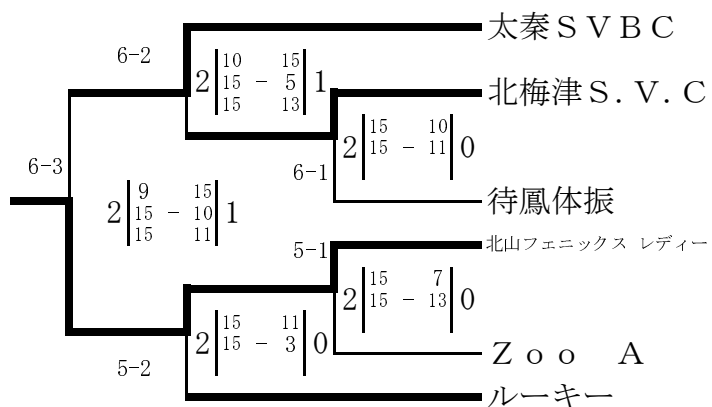

第16回 全国ソフトバレー・レディース交流大会

京都府代表 J's

平成26年度 ソフトバレー・近畿ブロックフェスティバル

京都府代表 J's

深草 ヴィーナス

レディース 優勝 J's



生き生きⅠ部 優勝 SUTO-N



レディース 準優勝 深草 ヴィーナス



生き生きⅡ部 優勝 嵯峨野



生き生きⅡ部 準優勝 ニュードリーム

# 第14回 全国ソフトバレー・メンズ交流大会

## 決勝リーグ戦

### メンズ 7ゾーン 13コート

	深草 サターン	J' s	北山フェニックス	勝敗	順位
深草 サターン		15 11 2 15 - 13 0	17 15 2 15 - 10 0	2 - 0	1
J' s	11 15 0 13 - 15 2		15 9 2 15 - 11 0	1 - 1	2
北山フェニックス	15 17 0 10 - 15 2	9 15 0 11 - 15 2		0 - 2	3

勝 — 負	勝率	得セット — 失セット	セット率	得点 — 失点	得点率
2 — 0	10.00	4 — 0	10.00	62 — 49	1.27
1 — 1	1.00	2 — 2	1.00	54 — 50	1.08
0 — 2	0.00	0 — 4	0.00	45 — 62	0.73

## 交流戦

### メンズ交流戦 7ゾーン 13コート

	深草 サターン	J' s	北山フェニックス	勝敗	順位
深草 サターン		10 15 2 16 - 14 1 15 12	13 15 2 15 - 11 1 17 16	2 - 0	1
J' s	15 10 1 14 - 16 2 12 15		14 16 0 14 - 16 2	0 - 2	3
北山フェニックス	15 13 1 11 - 15 2 16 17	16 14 2 16 - 14 0		1 - 1	2

勝 — 負	勝率	得セット — 失セット	セット率	得点 — 失点	得点率
2 — 0	10.00	4 — 2	2.00	86 — 83	1.04
0 — 2	0.00	1 — 4	0.25	69 — 73	0.95
1 — 1	1.00	3 — 2	1.50	74 — 73	1.01

## 第14回 全国ソフトバレー・メンズ交流大会 選考結果

京都府代表 深草 サターン

## 平成26年度 ソフトバレー・近畿ブロックフェスティバル

京都府代表 深草 サターン ・ J' s



メンズ 優勝 深草 サターン



メンズ 準優勝 J' s

# 第25回全国ファミリーフェスティバル 京都府予選会

## 交流戦

### ファミリー 10ゾーン 10コート

	嵯峨野	KYOTO	大將軍S I	LEGO	勝敗	順位	勝 — 負	勝率	得セット — 失セット	セット率	得点 — 失点	得点率
嵯峨野		6 15 0   14 - 16   2	10 15 0   7 - 15   2	3 15 0   8 - 15   2	0 - 3	4	0 — 3	0.00	0 — 6	0.00	48 — 91	0.53
KYOTO	15 6 2   16 - 14   0		6 15 0   6 - 15   2	9 15 0   7 - 15   2	1 - 2	3	1 — 2	0.50	2 — 4	0.50	59 — 80	0.74
大將軍S I	15 10 2   15 - 7   0	15 6 2   15 - 6   0		16 14 2   16 - 14   0	3 - 0	1	3 — 0	10.00	6 — 0	10.00	92 — 57	1.61
LEGO	15 3 2   15 - 8   0	15 9 2   15 - 7   0	14 16 0   14 - 16   2		2 - 1	2	2 — 1	2.00	4 — 2	2.00	88 — 59	1.49

# 第25回 全国ソフトバレー・ファミリーフェスティバル

## 京都府代表 大將軍S I



ファミリー 優勝 大將軍S I

# 第22回シルバークフェスティバル 京都府予選会

## 決勝リーグ戦

### シルバーク 9ゾーン 14コート

	カメラート B	ジャンボSVC	太秦SVBC	カメラート A	勝敗	順位
カメラート B		15 10 1 13 - 15 2 10 15	15 8 2 15 - 5 0	17 15 1 16 - 17 2 9 15	1 - 2	3
ジャンボSVC	10 15 2 15 - 13 1 15 10		14 16 0 12 - 15 2	12 15 0 12 - 15 2	1 - 2	4
太秦SVBC	8 15 0 5 - 15 2	16 14 2 15 - 12 0		15 12 2 15 - 13 0	2 - 1	1
カメラート A	15 17 2 17 - 16 1 15 9	15 12 2 15 - 12 0	12 15 0 13 - 15 2		2 - 1	2

勝 一 負	勝率	得セット — 失セット	セット率	得点 — 失点	得点率
1 — 2	0.50	4 — 4	1.00	110 — 100	1.10
1 — 2	0.50	2 — 5	0.40	90 — 99	0.91
2 — 1	2.00	4 — 2	2.00	74 — 81	0.91
2 — 1	2.00	4 — 3	1.33	102 — 96	1.06

## 交流トーナメント

### シルバーク

### 14コート

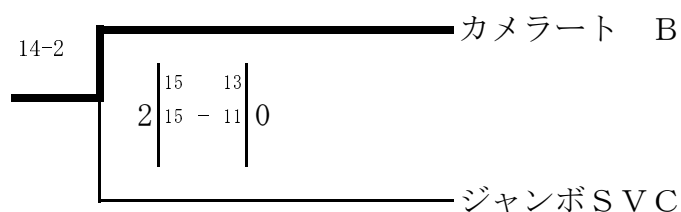
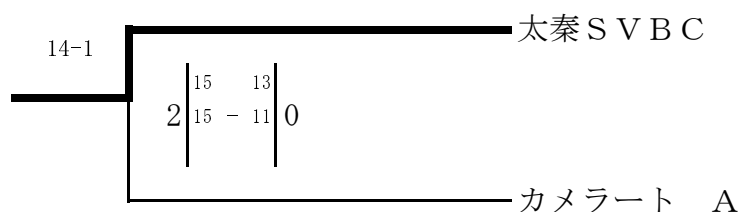

## 第22回 全国ソフトバレー・シルバークフェスティバル

京都府代表 太秦SVBC

## 平成26年度 ソフトバレー・近畿ブロックフェスティバル

京都府代表 太秦SVBC ・ カメラート A



シルバーク 優勝 太秦SVBC      シルバーク 準優勝 カメラート A



第27回 全国健康福祉祭とちぎ大会（ねんりんピック栃木2014）京都府予選会

ねんりん 8ゾーン 1コート

	北クラブ	スクラム	エンジョイ	勝敗	順位
北クラブ		15 11 2 15 - 8 0	15 3 2 15 - 8 0	2 - 0	1
スクラム	11 15 0 8 - 15 2		15 3 2 15 - 9 0	1 - 1	2
エンジョイ	3 15 0 8 - 15 2	3 15 0 9 - 15 2		0 - 2	3

勝 — 負	勝率	得セット — 失セット	セット率	得点 — 失点	得点率
2 — 0	10.00	4 — 0	10.00	60 — 30	2.00
1 — 1	1.00	2 — 2	1.00	49 — 42	1.17
0 — 2	0.00	0 — 4	0.00	23 — 60	0.38

第27回 全国健康福祉祭とちぎ大会（ねんりんピック栃木2014）

京都府代表 北クラブ



ねんりん 優勝 北クラブ



ねんりん 準優勝 スクラム

平成26年度 ソフトバレー・近畿ブロックフェスティバル

トリムの部 京都府予選会

兼 第3回ソフトバレーボールスポレクフェスティバル

予選リーグ戦

トリム 11ゾーン 11コート

	北山フェニックス A	ジャンボSVC	深草 ジュビター	勝敗	順位
北山フェニックス A		4 15 0   5 - 15   2	7 15 0   6 - 15   2	0 - 2	3
ジャンボSVC	15 4 2   15 - 5   0		15 10 2   15 - 7   0	2 - 0	1
深草 ジュビター	15 7 2   15 - 6   0	10 15 0   7 - 15   2		1 - 1	2

勝 — 負	勝率	得セット — 失セット	セット率	得点 — 失点	得点率
0 — 2	0.00	0 — 4	0.00	22 — 60	0.37
2 — 0	10.00	4 — 0	10.00	60 — 26	2.31
1 — 1	1.00	2 — 2	1.00	47 — 43	1.09

トリム 12ゾーン 12コート

	adam's apple xp	大將軍S I	カメラート C	勝敗	順位
adam's apple xp		6 15 0   10 - 15   2	12 15 0   12 - 15   2	0 - 2	3
大將軍S I	15 6 2   15 - 10   0		13 15 0   13 - 15   2	1 - 1	2
カメラート C	15 12 2   15 - 12   0	15 13 2   15 - 13   0		2 - 0	1

勝 — 負	勝率	得セット — 失セット	セット率	得点 — 失点	得点率
0 — 2	0.00	0 — 4	0.00	40 — 60	0.67
1 — 1	1.00	2 — 2	1.00	56 — 46	1.22
2 — 0	10.00	4 — 0	10.00	60 — 50	1.20

# 決勝トーナメント表

前の数字はコート番号 後ろの数字は試合順を表す。

トリム

11・12コート

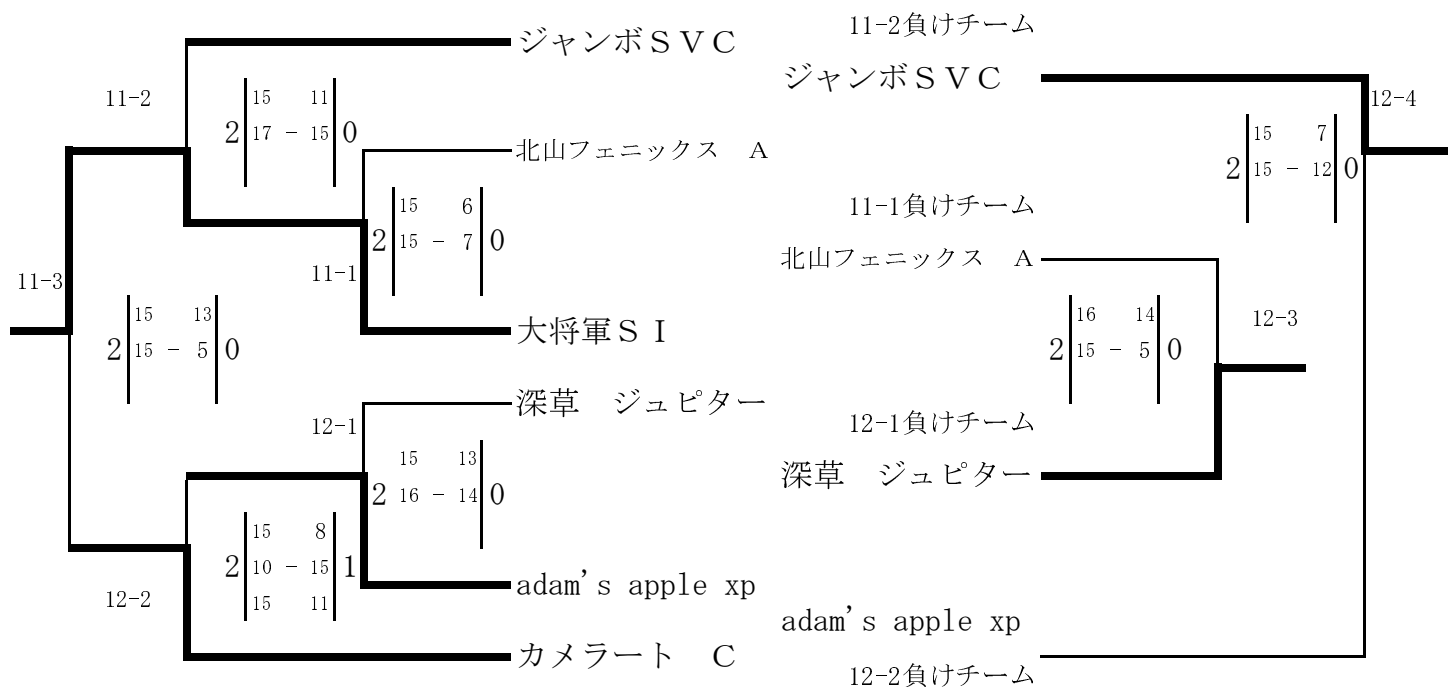

平成26年度 ソフトバレー・近畿ブロックフェスティバル トリムの部

京都府代表 大將軍S I ・ カメラート C

第3回ソフトバレーボールスポレクフェスティバル

京都府代表 大將軍S I



トリム 優勝 大將軍S I



トリム 準優勝 カメラート C

平成26年度 ソフトバレー・近畿ブロックフェスティバル

フリーの部 京都府予選会

兼 第7回 ミックスフリー・ソフトバレーボール大会

京都府代表選考会

フリー 13ゾーン 7コート

	イレーナ A	じよいふる	LEGO	勝敗	順位
イレーナ A		8 15 0   10 - 15   2	9 15 0   9 - 15   2	0 - 2	3
じよいふる	15 8 2   15 - 10   0		7 15 1   16 - 14   2 5 15	1 - 1	2
LEGO	15 9 2   15 - 9   0	15 7 2   14 - 16   1 15 5		2 - 0	1

勝 — 負	勝率	得セット — 失セット	セット率	得点 — 失点	得点率
0 — 2	0.00	0 — 4	0.00	36 — 60	0.60
1 — 1	1.00	3 — 2	1.50	58 — 62	0.94
2 — 0	10.00	4 — 1	4.00	74 — 46	1.61

フリー 14ゾーン 8コート

	バッカス	イレーナ B	TMSVC	Y.Yclub ラビット	勝敗	順位
バッカス		15 7 2   15 - 7   0	11 15 2   17 - 15   1 15 10		2 - 0	2
イレーナ B	7 15 0   7 - 15   2			11 15 0   6 - 15   2	0 - 2	4
TMSVC	15 11 1   15 - 17   2 10 15			11 15 0   13 - 15   2	0 - 2	3
Y.Yclub ラビット		15 11 2   15 - 6   0	15 11 2   15 - 13   0		2 - 0	1

勝 — 負	勝率	得セット — 失セット	セット率	得点 — 失点	得点率
2 — 0	10.00	4 — 1	4.00	73 — 54	1.35
0 — 2	0.00	0 — 4	0.00	31 — 60	0.52
0 — 2	0.00	1 — 4	0.25	64 — 73	0.88
2 — 0	10.00	4 — 0	10.00	60 — 41	1.46



# 決勝トーナメント表

の数字はコート番号 後ろの数字は試合順を表す。

フリー

7・8コート

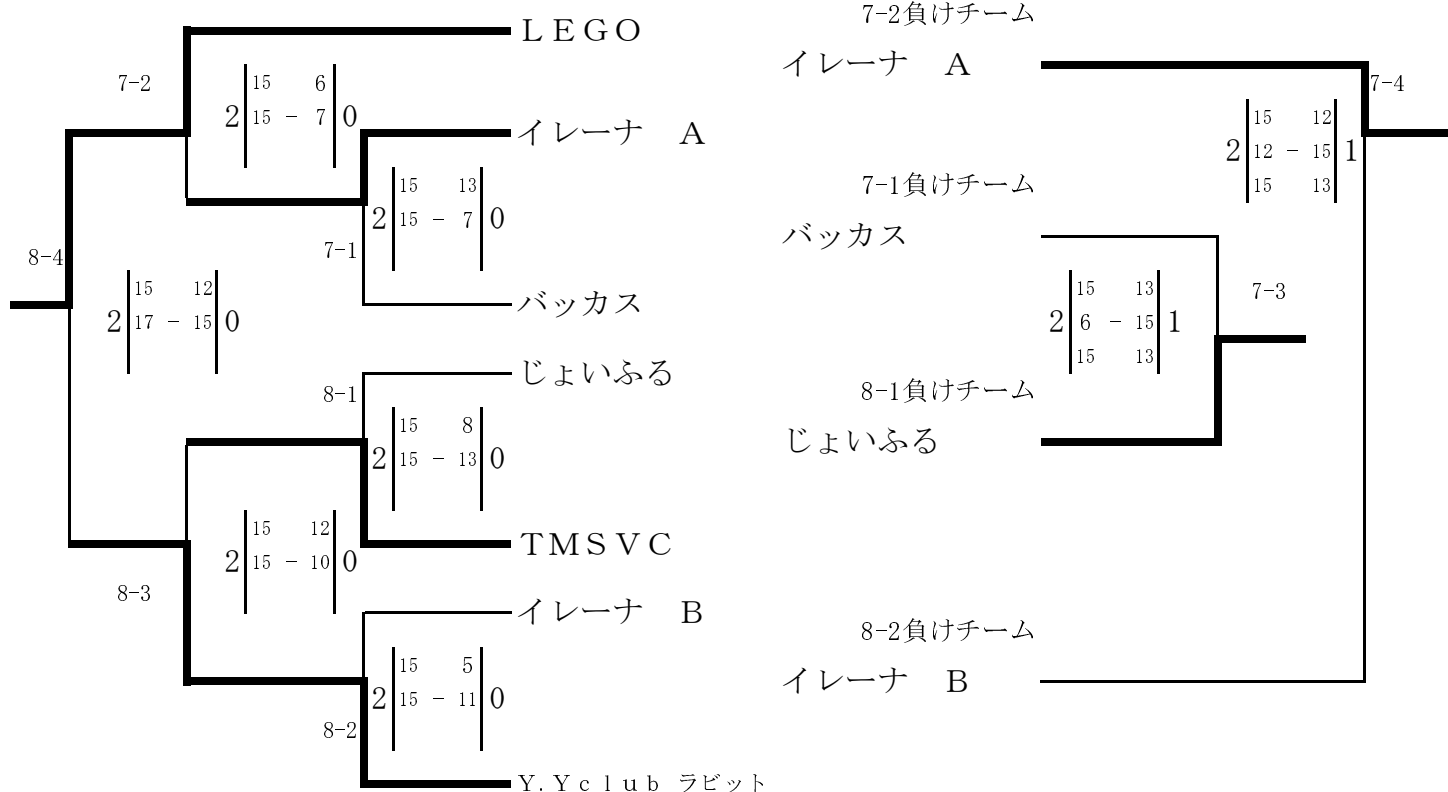

平成26年度 ソフトバレー・近畿ブロックフェスティバル フリーの部

京都府代表 LEGO ・ Y.Yclub ラビット

第7回 ミックスフリー・ソフトバレーボール大会

京都府代表 LEGO



フリー 優勝 LEGO



フリー 準優勝 Y.Yclub ラビット